

## Nachrüstsatz

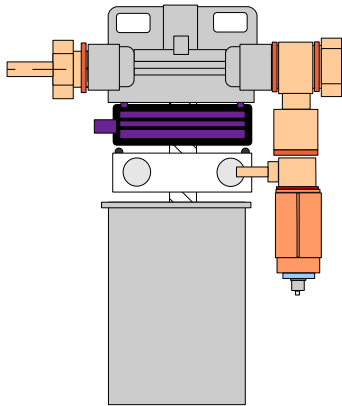

Aus Erfahrung wissen wir das das Fahren mit Repöl immer so seine Probleme macht und letztlich schon beim Vorfiltern und reinigen des gebrauchten Pflanzenöle ankommt. Aber auch die Filtertechnik im Fahrzeug sollte diesem besonders günstigem Kraftstoff angepasst werden.

Da beim Reinigen und Vorfiltern oft nicht alle Rückstände

\*\* abgetrennt werden können, ist dieser 2. Filter (zuschaltbar) im täglichen Betrieb von großen Nutzen.

\*\* Ganz besonders ein zäher Fettfilm der sich bei langer Lagerung immer unten im Lagerbehälter absetzt, und oft vom Bratenfett oder von anderen Hartfetten aus der Küche stammt. (Weiße Ablagerung)

Dieser Fettfilm kommt auch beim „Filtern mit einer Druckanlage“ über den Filter in das saubere Repöl, und setzt den Filter im Fahrbetrieb oft sehr schnell zu.

Besser jetzt einen 2. Filter im Kreislauf haben, den man dann mit einer Schalterstellung  aktivieren kann und Fahrt kann ohne Unterbrechung weitergehen.

Den zugesetzten Filter kann man dann zu Hause oder in der Werkstatt ersetzen.

### Tipp

Schrauben Sie den Original – Pölfilter (1. Filter), der sich zugesetzt hat, ab.

Tauschen Sie auch den Ersatzfilter, (2. Filter) von dem Nachrüstsatz (2) , in den Original -Pölfilterkopf (1), und schrauben Sie den neuen Filter jetzt wieder in den Nachrüstsatz – Kopf ( 2) .

Schalten Sie den Filterschalter wieder aus

Da unser Filterschalter



mit einer roten Leuchtdiode ausgerüstet ist, **leuchtet diese wenn der Nachrüstfilter in Betrieb ist.**

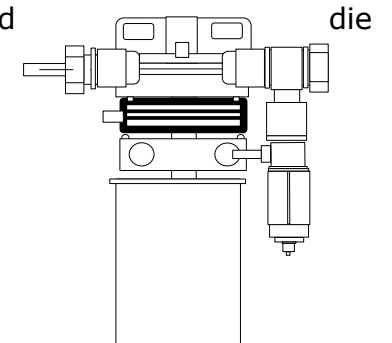

In diesem Betriebszustand sollte man nicht so lange fahren, da jetzt ein Zusetzen des 2. Filters dann wirklich ein Liegenbleiben bedeutet und dann nur noch derjenige weiterfahren kann, der noch einen 2. Nachrüstsatz eingebaut hat.

Da man aber doch einige Zeit fahren muss, ist dieser 2. Filter auch schon gebraucht.

Und je nach Zustand des Öls, das sich vorher rein gezogen hat kann der 2. Filter sehr schnell dicht werden. Dieses verursachte den Stillstand.

Hier trennen und je ein T – Stück oder Doppel-Ringnippel montieren und den Nachrüstatz hier einbinden.

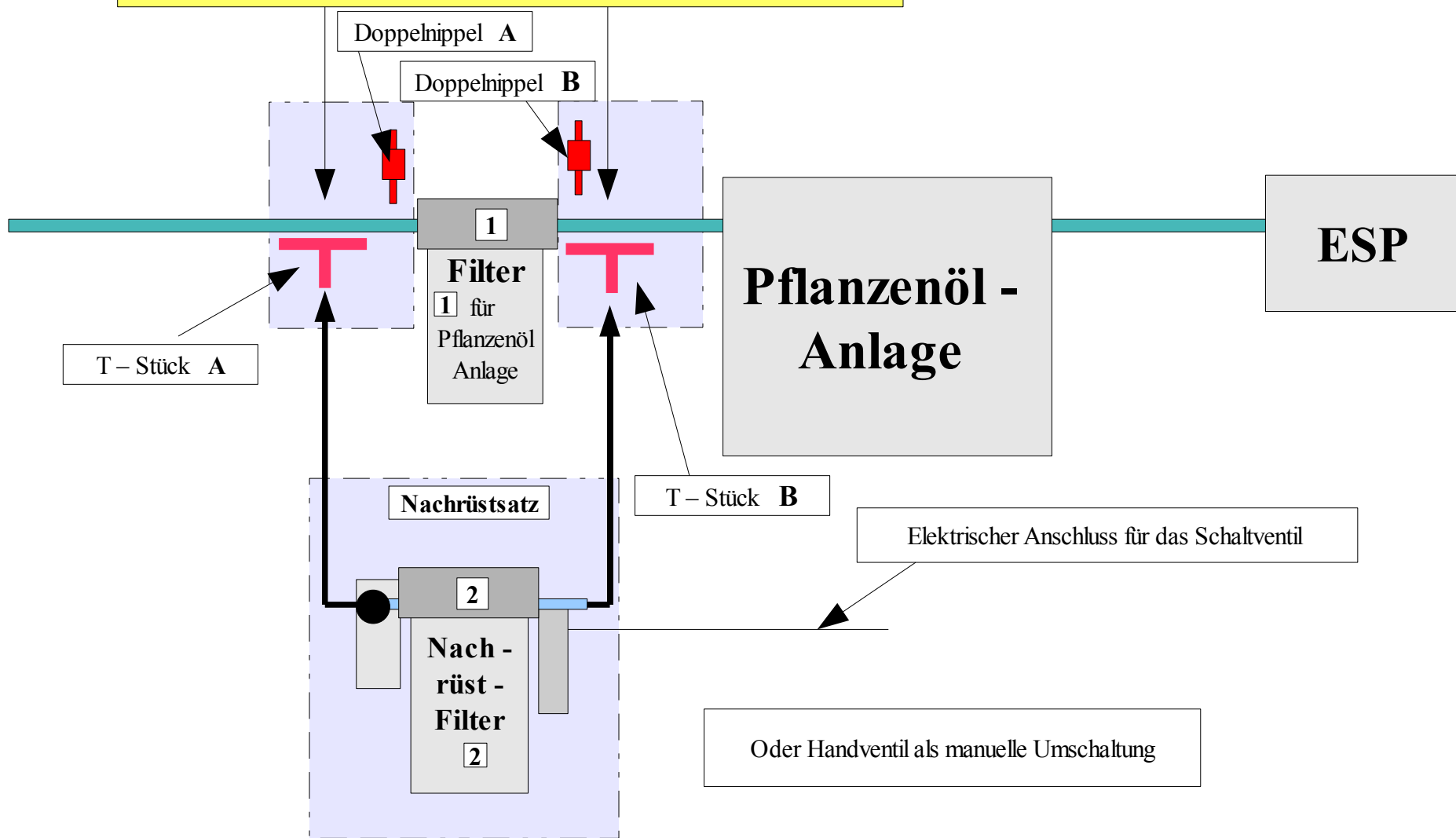

# Nachrüst - Satz

Alle Anschlüsse und Bauteile können hier auch  
Seitengetauscht werden .

**Option !**  
Vorfilter mit auswaschbaren  
Schauglas hier mit einbinden.

**vom T-Stück oder Doppelnippel A**  
**vor dem Pöl - Filter**

**Option !**  
PTC - Heizer  
und / oder  
Wasser - Heizer  
hier einbinden.

Zur Leitung zur ESP

**zum T-Stück oder Doppelnippel B**  
**nach dem Pöl - Filter**

